

Idra 60

I

ISTRUZIONI MONTAGGIO BOLLITORE SATELLITE

UK

SATELLITE WATER TANK ASSEMBLY INSTRUCTIONS

P

**INSTRUKCJA OBSŁUGI, INSTALACJI I KONSERWACJI ZASOBNIKOWEGO
PODGRZEWACZA WODY**

NL

HANDLEIDING VOOR HET INSTALLEREN VAN DE SATELLIETBOILER

DK

MONTERINGSANVISNING BERETTA VARMTVANDSBEHOLDER

I Dati tecnici

Tipo bollitore	Acciaio Inox	
Contenuto acqua sanitario	55	l
Contenuto acqua serpentino	3,87	l
Superficie di scambio serpentino	0,707	m ²
Limitatore di portata	12	l/min
Potenza massima assorbita	26	kW
Pressione massima esercizio bollitore	8	bar

UK Technical data

Water tank model	Stainless steel	
For domestic hot water	55	l
Containing water coil	3.87	l
Coil exchange surface	0.707	m ²
Flow capacity limiting device	12	l/min.
Maximum absorbed power	26	kW
Maximum water tank service pressure	8	bar

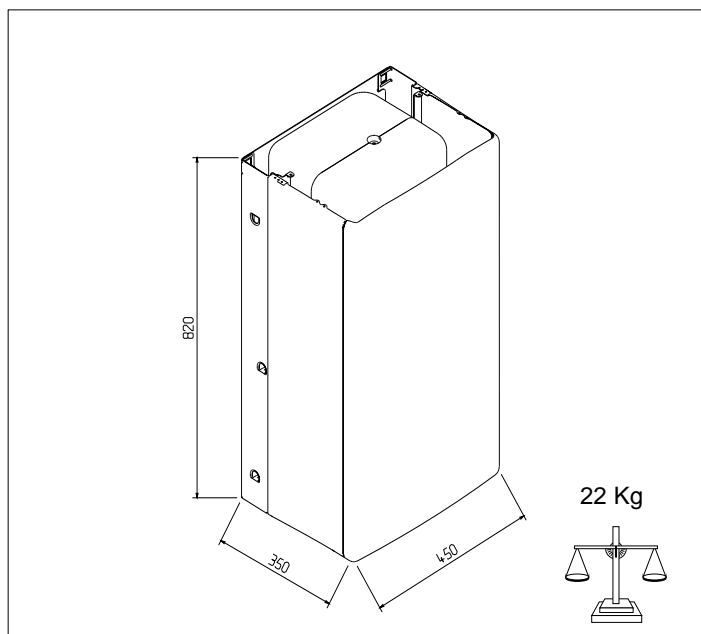

P Dane Techniczne

Materiał zasobnika	Stal nierdzewna	
Pojemność	55	l
Pojemność wężownicy	3.87	l
Powierzchnia wężownicy	0.707	m ²
Wydatek maksymalny	12	l/min.
Moc wężownicy	26	kW
Maksymalne ciśnienie pracy	8	bar

NL Technische Gegevens

Type boiler	Roestvrij staal	
Waterinhoud waterinrichting	55	l
Waterinhoud verwarmings slang	3,87	l
Wisseloppervlak verwarmings slang	0,707	m ²
Debietregelaar	12	l/min
Maximaal opgenomen vermogen	26	kW
Maximale bedrijfsdruk boiler	8	bar

DK Tekniske data

Varmtvandsbeholder	Rustfri stål	
Vandindhold	55	1
Spiral	3.87	1
Veksler overflade	0.707	m ²
Flow kapacitet limiting device	12	l/min.
Maximum effekt	26	kW
Maximum beholder drifttryk	10	bar

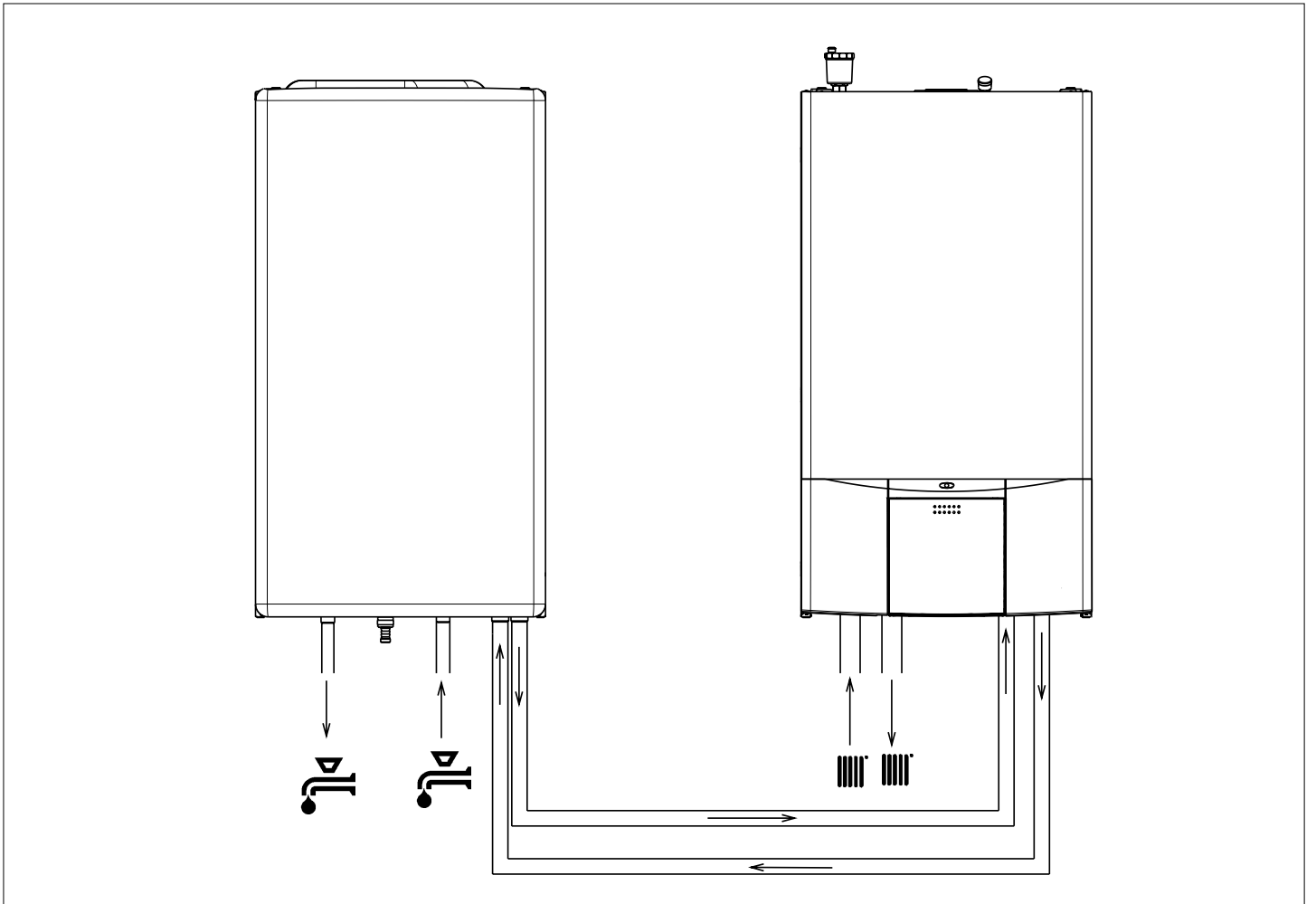
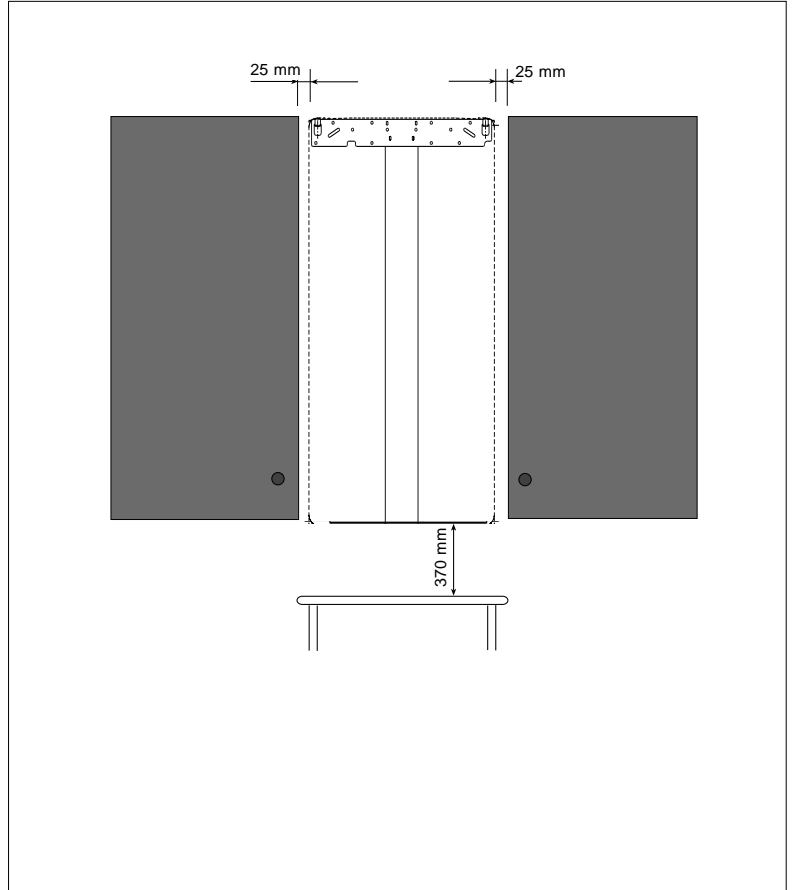
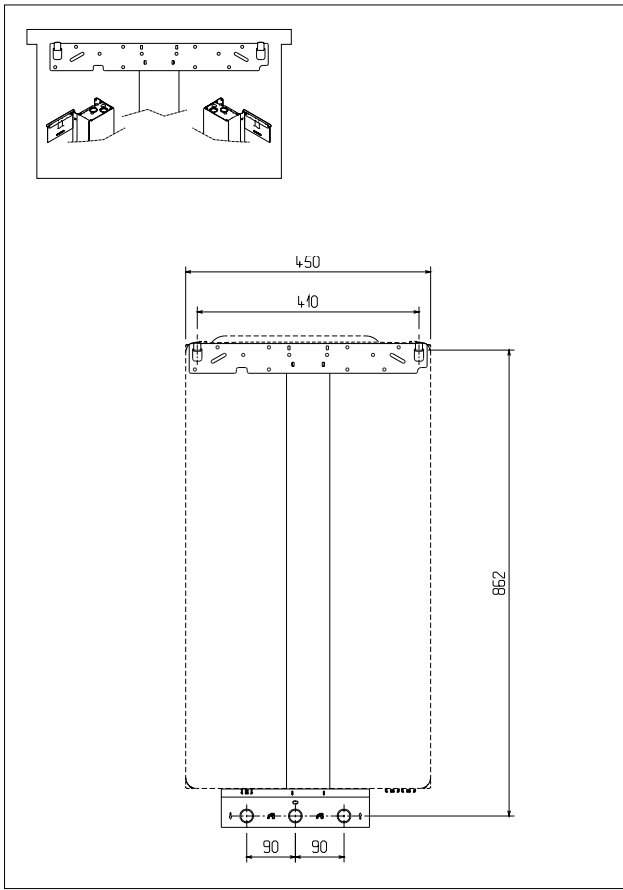

- I** Il bollitore lascia la fabbrica cablato pronto per essere collegato a caldaie a condensazione.
- ⚠ Per il collegamento del bollitore a caldaie diverse dal tipo "condensazione" utilizzare il kit termostato cod. 1220449.

- UK** The water tank leaves the factory already wired and ready to be connected up to a condensation boiler.
- ⚠ Use thermostat kit code 1220449 to connect up the water tank to boilers that are not "condensation" models

- DK** Varmtvandsbeholderen er fabriksmonteret med NTC-føler for montering til en kondenserende kedel, Model Green 16RSI og 26RSI
- ⚠ Anvend termostat-kit Kode 1220449 til forbindelse til ikke kondenserende kedel-model (Beretta Kompakt 14 RSI og Beretta Super Exclusive 24 RSI)

- P** Zasobnik jest fabrycznie przygotowany do podłączenia do kotła kondensacyjnego.

- ⚠ W celu podłączenia do innych modeli kotłów (niekondensacyjnych) należy zastosować kit termostatu o kodzie 1220449

- NL** De boiler wordt bekabeld geleverd, klaar om op een condensatieketel te worden aangesloten.

- ⚠ Voor het aansluiten van de boiler op een ander soort ketel dan een "condensatieketel", de thermostaatkit cod. 1220449 toepassen.

- I** Schema per caldaie a condensazione
- UK** Diagram of condensation boiler
- P** Schemat podłączenia sondy NTC zasobnika do kotła kondensacyjnego
- NL** Schema voor condensatieketels
- DK** Kedlens diagram, kondenserende

- S Boll.** = **I** sonda montata sul bollitore
- UK** gauge assembled onto the water tank
S. Boll. (water tank gauge)
- P** sonda NTC zasobnika
- NL** Op de boiler gemonteerde sonde
- DK** Føler i beholder

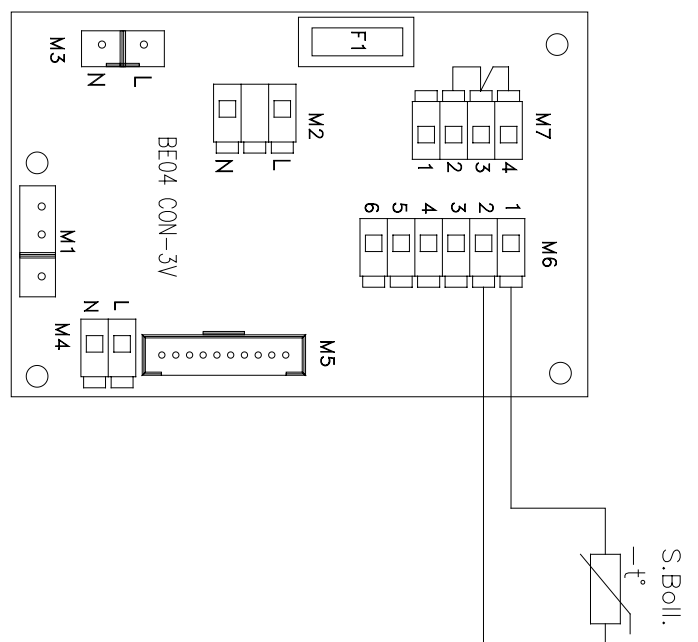

I

AC sanitario Acqua calda
 AF sanitario Acqua fredda
 1 - Dispositivo scarico bollitore
 2 - Sonda NTC sanitario
 3 - Serpentino
 4 - Serbatoio
 5 - Valvola di sfogo aria
 6 - Valvola di sicurezza sanitario

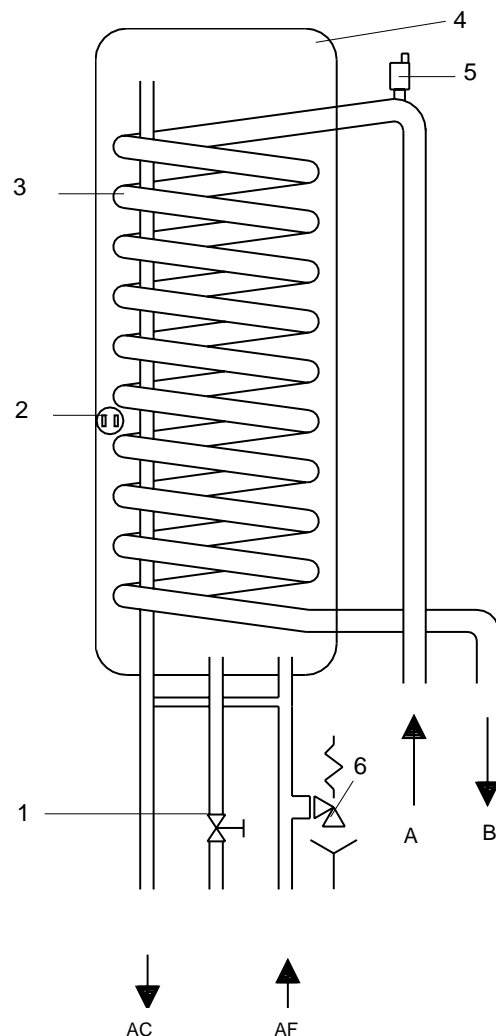
**UK**

AC Hot water
 AF Cold water
 1 - Water tank outlet valve
 2 - Hot water NTC gauge
 3 - Coil
 4 - Tank
 5 - Air vent valve
 6 - Hot water safety valve

P

AC Ciepła woda
 AF Zimna woda
 1 - Zawór spustowy
 2 - Czujnik NTC
 3 - Wężownica
 4 - Zasobnik
 5 - Odpowietrznik
 6 - Zawór bezpieczeństwa

NL

AC WW waterinrichting = Warm water
 AF KW waterinrichting = Koud water
 1- Aftapsysteem boiler
 2- Sonde waterinrichting
 3- Verwarmingsslang
 4- Tank
 5- Luchtuitlaatklep
 6- Veiligheidsklep waterinrichting

DK

AC Varmt vand
 AF Koldt vand
 1 - Beholder ventil
 2 - Varmtvands NTC føler
 3 - Spiral
 4 - Beholder
 5 - Luftudlader
 6 - Sikkerhedsventil

- | | | |
|---|-----------|-------------------------|
| A | I | Entrata scambiatore |
| | UK | Exchanger inlet |
| | P | Wejście z węzownicy |
| | NL | Ingang warmtewisselaar |
| | DK | Tilgang Afgang |
| B | I | Uscita scambiatore |
| | UK | Exchanger outlet |
| | P | Wyjście z węzownicy |
| | NL | Uitgang warmtewisselaar |
| | DK | Varmt brugsvand |

I CARICAMENTO

Prima di effettuare il caricamento verificare che il dispositivo di scarico del bollitore (A) sia chiuso.

- Aprire il rubinetto di intercettazione entrata acqua fredda sanitaria (B) in modo da riempire il bollitore
- Per verificare che il bollitore sia pieno, aprire un rubinetto dell'acqua calda e aspettare la fuoriuscita d'acqua.

SVUOTAMENTO

- Chiudere il rubinetto (B)
- Svitare il tappo posto sul portagomma della valvola di scarico bollitore (A)
- Collegare un tubo di plastica al portagomma della valvola di scarico del bollitore (A)
- Agire sul dispositivo di scarico della valvola allentandolo
- Aprire tutti i rubinetti dell'acqua calda.

UK FILLING

Make sure the water tank outlet valve (A) is closed before filling.

- Turn on the cold domestic water inlet stopcock (B) to fill up the water tank
- Turn on a hot water tap and wait for the water to come out to check that the water tank is full

EMPTYING

- Turn off the stopcock (B)
- Unscrew the plug located on the hose attachment of the water tank outlet valve (A)
- Connect a plastic hose pipe to the hose attachment of the water tank outlet valve (A)
- Loosen the valve outlet device
- Turn on all the hot water taps

P NAPIĘNIANIE

Upewnij się, że zawór spustowy zasobnika (A) jest zamknięty przed rozpoczęciem napełniania.

- Odkręć zawór zimnej wody (B) w celu napełnienia zasobnika
- Odkręć zawór ciepłej wody czekając na pojawienie się wody, by potwierdzić napełnienie zasobnika.

OPRÓŻNIANIE

- Zakręć zawór (B)
- Odkręć zaślepkę zaworu spustowego (A)
- Podłącz plastikowy wąż to zaworu spustowego (A)
- Otwórz zawór spustowy
- Otwórz wszystkie zawory czterpalne ciepłej wody

NL VULLEN

Vóór het vullen van de inrichting, controleren dat het aftapsysteem van de boiler (A) gesloten is.

- De kraan voor watertoevoer (B) openen om de boiler te vullen
- Om te controleren of de boiler vol is, de warmwaterkraan openen en wachten tot er water uit stroomt.

LEDIGEN

- De kraan (B) sluiten
- De dop op de slanghouder van de uitlaatklep van de boiler (A) losdraaien
- Een slang op de slanghouder van de uitlaatklep van de boiler (A) aanbrengen
- Het aftapsysteem van de klep opendraaien
- Alle warmwaterkranen openen

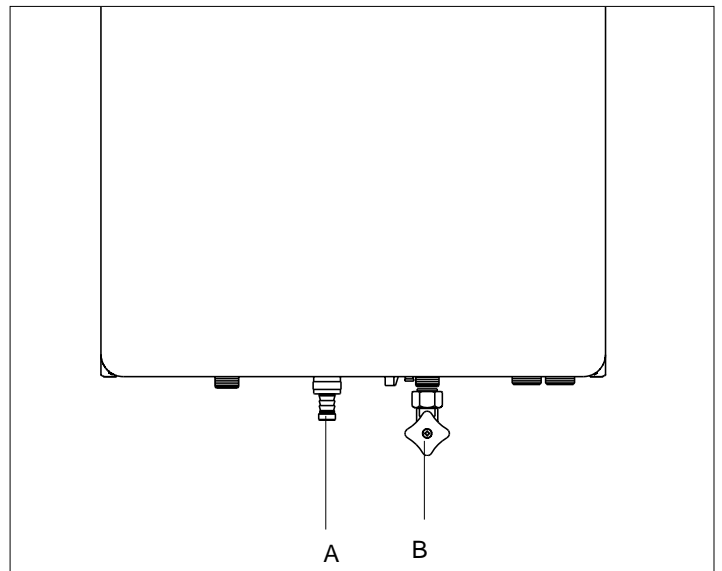

DK VANDPÅFYLDNING

Kontroller at hanen (A) er lukket før påfyldning.

- Åbn for påfyldningshanen (B) for påfyldning af vand
- Åbn for en varmtvandshane til der kommer vand for at kontrollere at beholderen er fyldt op.

TØMNING

- Luk for påfyldningshanen (B)
- Afmonter proppen på studs A.
- Monter en vandslange til tømmehanen (A)
- Åben for tømmehanen
- Åbn for alle varmtvandshaner

I SMONTAGGIO DELLA FLANGIA

Lo smontaggio della flangia permette l'ispezione e la pulizia interna del bollitore e la verifica dello stato dell'anodo di magnesio.

- Chiudere il rubinetto dell'impianto sanitario e scaricare il bollitore attraverso il dispositivo di scarico
- Allentare il dado e sfilare l'anodo (1)
- Allentare o rimuovere i dadi di bloccaggio flangia esterna (2) ed estrarla
- Pulire le superfici interne ed asportare i residui attraverso l'apertura
- Verificare lo stato di consumo dell'anodo di magnesio (1) e sostituirlo se è necessario
- Verificare l'integrità della guarnizione (3), dopo averla sfilata dalla flangia interna (4), e sostituirla se necessario.

Completate le operazioni di pulizia, rimontare i componenti operando in senso contrario a quanto descritto.

P ZDEJMOWANIE POKRYWY INSPEKCYJNY

Pokrywa może być zdjęta w celu przeglądu inspekcji wnętrza zasobnika oraz kontroli anody magnezowej.

- Zakręć zawory zimnej wody użytkowej i opróżnij zasobnik poprzez zawór spustowy
- Odkręć nakrętkę i wyjmij anodę (1)
- Poluzuj lub odkręć zewnętrzne nakrętki pokrywy inspekcyjnej (2) i zdejmij je
- Oczyszczyć wnętrze zasobnika
- Sprawdź stan anody magnezowej (1) i wymień jeśli to konieczne
- Sprawdź stan uszczelki (3) i wymień jeśli to konieczne

Zakończ czynności w odwrotnej kolejności montując wszystkie komponenty.

DK AFMONTERING AF FLANGE

For kontrol og rensning af beholderen fjernes flangen.

- Luk for brugsvands stophanen og tøm beholderen med tømme hanen.
- Løsn møtrikken og fjern anoden (1)
- Løsn og fjern flangens møtrikker (2) og fjern flangen
- Rens beholderen gennem åbningen
- Kontroller anoden (1). Udskift hvis nødvendigt.
- Kontroller og udskift evt. pakningen (3)

BEMÆRK: Anoden skal kontrolleres og om nødvendigt udskiftes hver 2. år.

Efter rengøring af beholderen samles komponenterne i modsat rækkefølge.

GARANTI

Der ydes 5 års garanti på gennemtæring af varmtvandsbeholder hvis anoden er tilset og om nødvendigt udskiftet hvert 2. år.

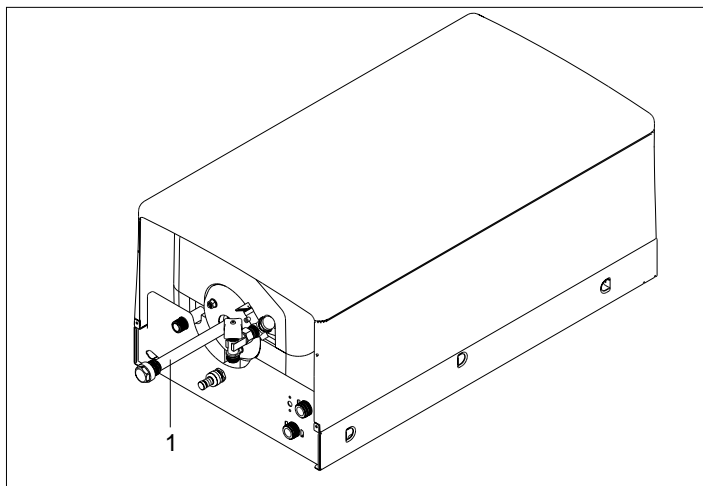

UK FLANGE DISASSEMBLY

The flange can be removed to inspect and clean inside the water tank and check the condition of the magnesium anode.

- Turn off the domestic hot water stopcock and empty the water tank through the outlet valve
- Loosen the nut and take off the anode (1)
- Loosen or remove the external flange check nuts (2) and take it off
- Clean out inside and remove debris through the opening
- Check the wear condition of the magnesium anode (1), replace if necessary
- Check the condition of the gasket (3) after removing it from the internal flange (4), replace if necessary

Complete the job of cleaning, remount the components, operating the other way round to what has been described above.

NL DEMONTEREN VAN DE FLENS

Het demonteren van de flens staat de inwendige inspectie en reiniging van de boiler, en de controle van de staat van de magnesium anode, toe.

- De kraan van de waterinrichting sluiten en de boiler door het aftapsysteem ledigen
- De moer losdraaien en de anode (1) uitnemen
- De bevestigingsmoeren van de externe flens (2) losdraaien of verwijderen en de flens uitnemen
- De inwendige oppervlakken reinigen en eventuele residu's via de opening verwijderen
- De staat van de magnesium anode (1) nagaan en, indien nodig, de anode vervangen.
- De goede staat van de pakking (3) nagaan, na deze uit de interne flens (4) te hebben genomen en, indien nodig, de pakking vervangen.

Na het reinigen, de onderdelen monteren door in omgekeerde volgorde te handelen.

